

Compresores de aire de una etapa de tornillo rotativo

Velocidad constante
y de velocidad variable de 93-261 kW - 125-350 CV

PREGUNTE SOBRE NUESTRA
GARANTÍA SIN ACEITE

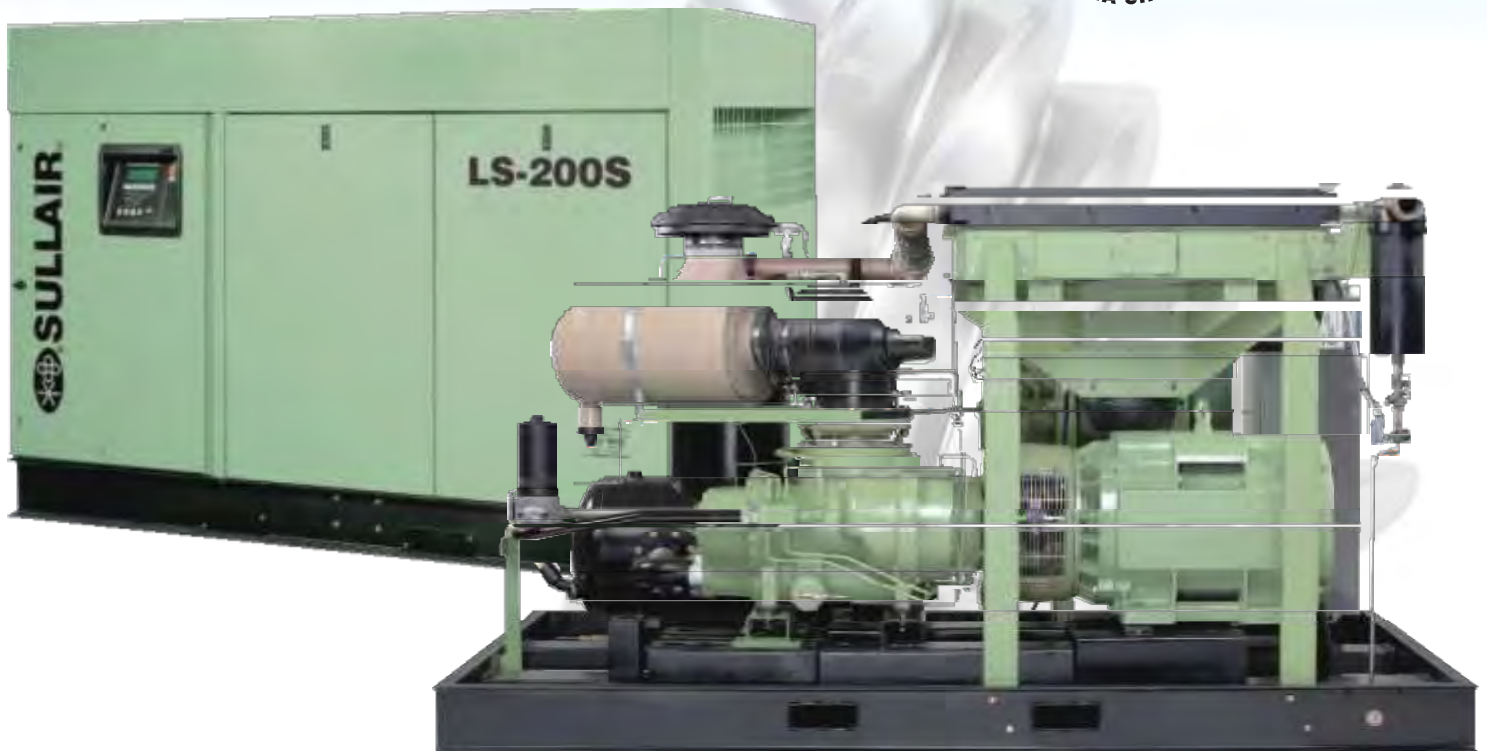

- Fiable
- Menor coste del vida operativa
- Amplio margen de funcionamiento
- Disponible con variador de velocidad
- Disponible con control de capacidad variable

Liderazgo de Sullair

Desde 1965, Sullair ha sido reconocido en todo el mundo como innovador y líder en tecnología de vacío y compresión de tornillo rotativo. Durante más de 40 años, Sullair ha diseñado y fabricado sus propios rotores y conjuntos de elementos de compresión en la sede corporativa de Michigan City (Indiana).

El galardonado diseño de tornillo rotativo fija los estándares del sector y ofrece la calidad y fiabilidad que se puede esperar de un líder.

Tecnología de Sullair

Utilizando las tecnologías y los equipos más modernos y avanzadas técnicas de fabricación, Sullair diseña, fabrica, monta y prueba los productos de vacío y aire comprimido más innovadores del sector. Los productos Sullair son conocidos en todo el mundo por su diseño de aplicación universal, su magnífica fabricación y su excelente calidad.

Control de proceso estadístico de Sullair

El sistema de control de proceso estadístico (SPC) de Sullair supervisa los estándares de calidad de los rotores para garantizar el rendimiento constante de las bombas de vacío y los compresores.

Compromiso de Sullair con la innovación

El liderazgo de Sullair se basa en su dedicación a la excelencia y un compromiso con la innovación. Sullair está constantemente explorando nuevas ideas y buscando nuevas maneras de satisfacer las necesidades de un sector que cada vez exige soluciones más eficientes en vacío y aire comprimido en términos energéticos.



Sullair ofrece completos sistemas de aire comprimido para ayudar a los usuarios a reducir los costes de energía y mejorar la productividad por medio del análisis, la gestión y el control de sus sistemas de aire comprimido.

Los sistemas de aire de Sullair incluyen: auditorías del aire de la planta, productos de alta eficiencia, controles del sistema de aire comprimido, equipos para la supervisión y gestión de sistemas, productos de distribución de aire, y asistencia postventa.

Cada uno de los componentes del sistema se combina cuidadosamente con el resto para que capacidad y presión logren el máximo rendimiento y ahorro de energía. Un sistema Sullair completo es sinónimo de garantía de calidad del aire.

Este sistema incluye:

- Compresor de tornillo rotativo
- Almacenamiento en húmedo
- Secador refrigerativo o secador regenerativo
- Filtros para satisfacer las necesidades del cliente
- Almacenamiento en seco
- Controlador de flujo
- Purgadores
- Separador de aceite lubricante y agua
- eConnect™ basado en Ethernet para supervisar y controlar todo el sistema

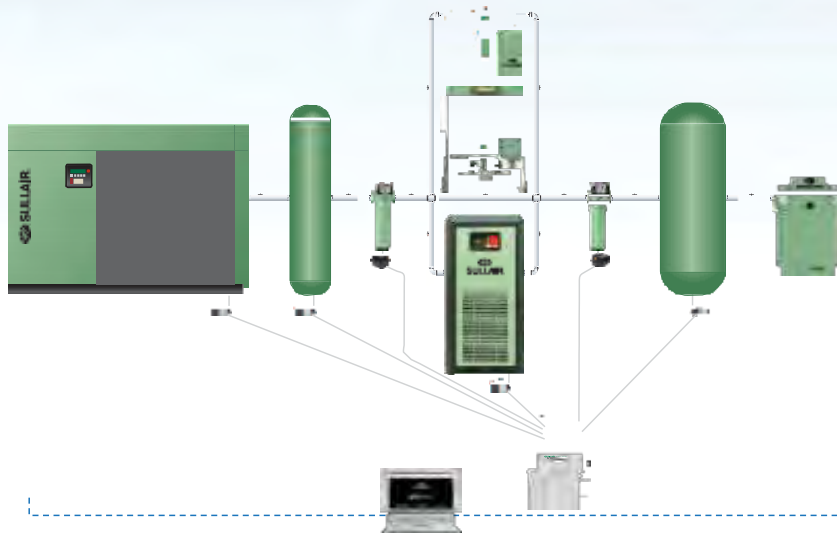

Sullair reduce los costes de vida operativa



- Equipo
- Mantenimiento
- Electricidad

Costes durante la vida operativa del compresor de aire

Según el manual Best Practices for Compressed Air Systems (Compressed Air Challenge, segunda edición, 2007), los costes de energía representan en la actualidad el 82% del total de los gastos de operación.

El ahorro de energía de los

compresores de una etapa de Sullair puede reducir significativamente los costes durante su vida operativa.

Los compresores de una etapa de Sullair reducen significativamente los costes operativos y de energía a lo largo de su vida útil. Las siguientes características contribuyen al ahorro de energía:

- La unidad de aire comprobada Sullair, que incluye la válvula de admisión de baja restricción
- El ventilador de alta eficacia
- El sistema de separación de aire y fluido de caída presión baja para evitar pérdidas de energía

Además, su diseño contribuye a ahorrar costes durante la vida útil del producto. Con la mejora en la filtración de aire se logra:

- Ampliar la vida útil del separador
- Mejorar el rendimiento del filtro de aceite
- Reducir la contaminación del lubricante

Para reducir los costes del desecho de lubricantes, ofrecemos nuestro lubricante biodegradable Sullube® que dura 8 000 horas, o 24KT™, un lubricante de larga duración que no hace falta que cambiar nunca.

Los compresores de aire de Sullair ofrecen fiabilidad y rendimiento con un diseño probado

Servicio continuo

Los compresores de Sullair se han consolidado como compresores excelentes en el rango de potencia de 125 a 350 CV. Ofrecen la fiabilidad intrínseca del diseño del tornillo rotativo de Sullair para proporcionar un rendimiento de servicio continuo. Los componentes de cada compresor de Sullair se han seleccionado cuidadosamente para garantizar una total fiabilidad.

Como resultado de su resistente y consagrado diseño, los compresores de Sullair sólo requieren un mantenimiento mínimo para ofrecer un rendimiento óptimo.

Fiabilidad del tornillo rotativo

Estos modelos utilizan un terminal de aire de tornillo rotativo de una etapa que incorpora el resistente diseño de rodamientos de Sullair: rodamientos de rodillos cónicos en el extremo de descarga y rodamientos de rodillos cilíndricos en la admisión, para una alta capacidad de arrastre de carga.

Los compresores de Sullair ofrecen más:

- La unidad de aire fiable de Sullair
- Una media de vida útil más larga para los rodamientos, diseñado para ofrecer más de 100.000 horas de servicio

Excelente diseño de la unidad

- Modelos enfriados por aire o enfriados por agua
- Disponibles con o sin cabina
- Diseñados desde el bastidor como una unidad completa, no integrada con una gran variedad de componentes comerciales

- La comunicación en serie entre Supervisor Controller y **VSD** elimina la necesidad de utilizar relés conectados por cables

Motor de eficacia superior

- Mejor conservación en uso de energía
- 250.000 horas de vida útil del aislamiento

Amplio margen de funcionamiento

Estos compresores están disponibles en potencias de 125 a 350 CV, con capacidades de 457 a 1 615 acfm y clasificaciones de presión de 100 a 175 psig.

Selección de lubricantes de compresión respetuosos con el medio ambiente

- El lubricante Sullube® de larga duración (8 000 horas) es el relleno estándar de fábrica
- No forma barnices y es biodegradable
- El lubricante 24KT™ de duración prolongada es opcional
- Los costes rutinarios de desecho de aceite quedan prácticamente eliminados

Separación de aire/aceite de etapas múltiples

- El separador anidado doble reduce el arrastre de lubricante a menos de 1 ppm

Filtro de aceite de fibra de vidrio

- Es hasta un 20% más eficaz que los elementos convencionales de papel.

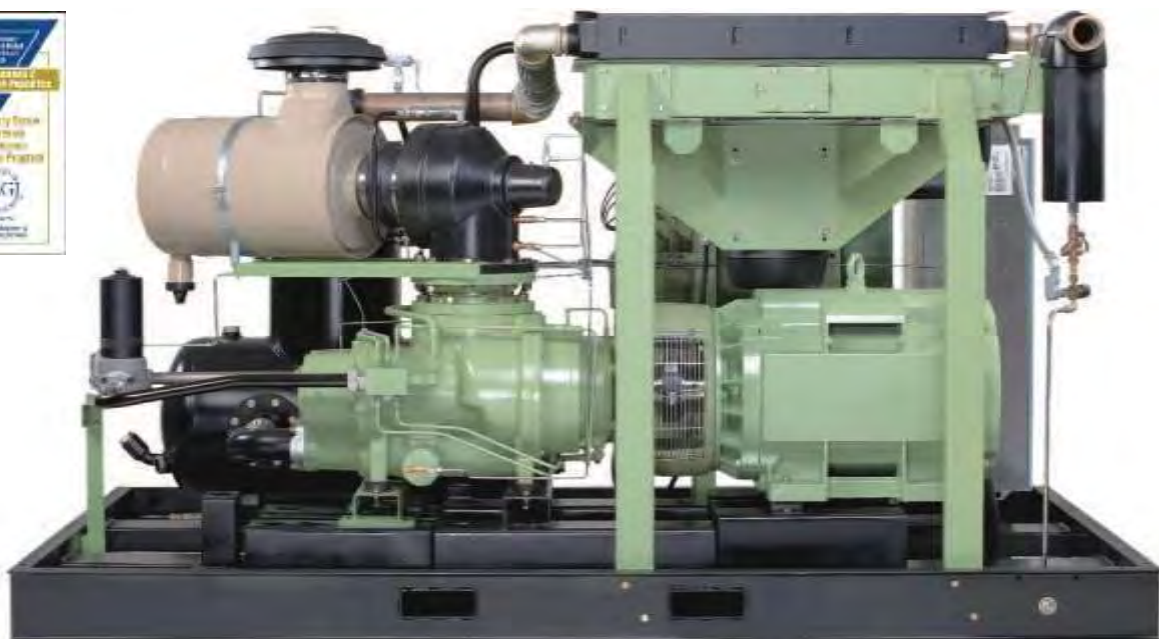

El control de capacidad variable reduce significativamente los costes de energía

Menos costes de mantenimiento

Gracias al diseño resistente y probado de **VCC** Sullair, sólo se requiere un mínimo de mantenimiento para ofrecer un rendimiento óptimo. No incorpora correas problemáticas ni caros engranajes de mando que se desgastan y necesitan recambios.

Comparaciones entre controles de capacidad de carga parcial

En la tabla, se muestra cómo un compresor de tornillo rotativo con desplazamiento variable reduce el consumo de energía a medida que la carga del compresor cae. Y, lo que es más importante, ilustra los ahorros sustanciales de energía en cargas parciales en comparación con otros sistemas de control de la capacidad.

EVALUACIÓN DEL RENDIMIENTO A CARGA PARCIAL

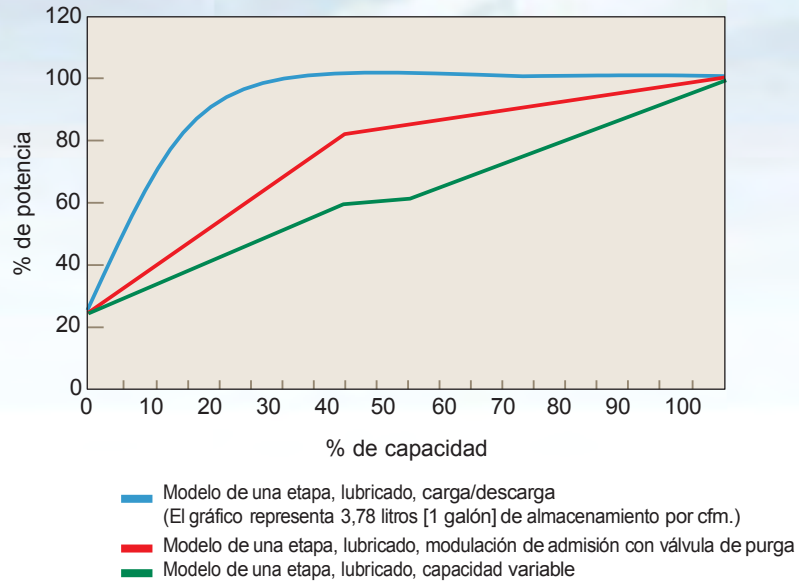

Referencia: Compressed Air and Gas Handbook, 6ª edición, páginas 221-223.



Tecnología de control de capacidad variable de Sullair

Unidad aire de desplazamiento variable

La unidad de aire de desplazamiento variable de Sullair mantiene una presión constante del sistema en la planta. Como los compresores **VCC** utilizan rotores grandes, eficaces y de bajas revoluciones, se genera menos consumo eléctrico en el tope de su capacidad. No se produce espuma en el aceite, no se pierde aire a la atmósfera y los rodamientos duran más tiempo.

El motor y el terminal de aire funcionan a una velocidad óptima, de modo que mantienen una eficacia óptima en todo el rango de descarga variable.

Los compresores de Sullair **VCC** reaccionan de manera instantánea ante los cambios rápidos de demanda. La longitud efectiva del rotor se reduce progresivamente a acorde a la reducción de la demanda, y esto brinda el mejor sistema de control a carga parcial con una demanda al 50%.

Este sistema es extremadamente simple y ofrece una alternativa de control rentable y de alta eficiencia energética.

Los compresores de capacidad variable ahorran energía

El desplazamiento del compresor se adapta a la demanda. La tecnología garantiza un funcionamiento preciso para prácticamente cualquier punto de carga parcial. Ofrece significativos ahorros de energía en condiciones de carga parcial en comparación con compresores utilizan controles de aspiración o de carga/descarga.

Aumenta la eficacia del control de capacidad

Al activarse automáticamente cuando la unidad funciona en carga parcial, la válvula de modulación disminuye a un mínimo de 40% y permite únicamente la compresión de la cantidad de aire necesaria, lo que hace que la válvula

espiral aumente la eficacia del proceso de compresión. Como resultado, se obtiene mayor eficiencia de compresión y menor consumo de energía en una capacidad variable entre un 50% y 100%.

Lumbreras de derivación del estator

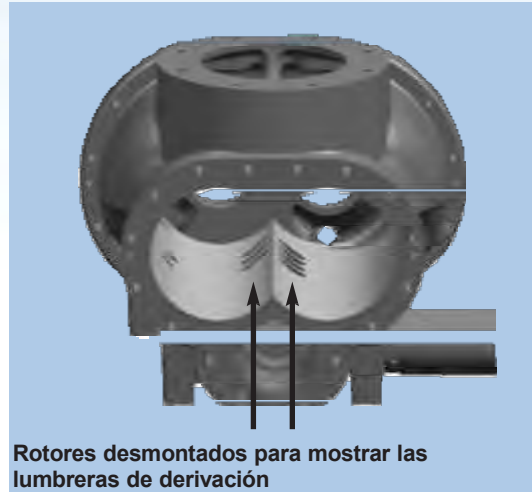

Rotores desmontados para mostrar las lumbreras de derivación

Funcionamiento de la válvula espiral

El volumen de compresión varía para ajustarse a la demanda de aire mediante la apertura y cierre progresivo de las lumbreras de derivación internas de la unidad de aire.

La capacidad se ajusta a la demanda del sistema, reduciendo la duración de los ciclos y ampliando la vida útil del componente.

La capacidad y eficacia en carga parcial pueden generar entre un 17% y un 30% de ahorro de energía.

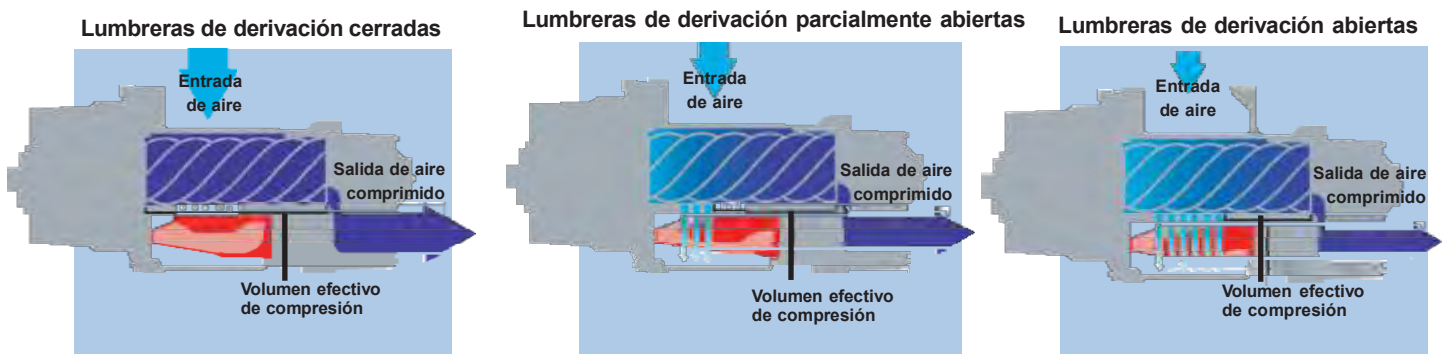

Para mayor eficacia en uso de energía y consistencia de funcionamiento, utilice compresores de aire de Sullair con **VSD**

Los compresores de Sullair con **VSD** brindan:

- Excelente ahorro de energía
- Prevención de potenciales costes por exceso de demanda de corriente eléctrica
- Posibilidad de descuento por parte de la empresa de energía eléctrica
- Supresor de enlace DC o un reactor en línea del 3% incluido (específico para el modelo/voltaje)
- Presión de sistema estable
- Calidad constante del producto
- Menos fugas de aire en el sistema
- Menor necesidad de almacenamiento
- Flexibilidad para crecer en el futuro
- El menor coste operativo de cinco años

El sistema de aire comprimido puede mejorar sus ganancias: un 35% de ahorro de energía durante los primeros cinco años

En tan sólo cinco años, el coste eléctrico operar un compresor estándar puede haber multiplicado por seis su precio de compra.

Compresores estándar

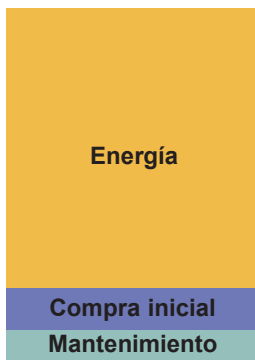

Compresores V-200S de Sullair



Flexibilidad total del compresor

Los compresores **VSD** de Sullair proporcionan flexibilidad para variar tanto la capacidad como la presión. Esta flexibilidad hace que sea posible "aumentar" el sistema de aire sin añadir más compresores.



↑
PARA HOY, ↑
PARA MAÑANA ↑
Y PARA EL FUTURO

El modelo con velocidad variable es la mejor alternativa en comparación a otros sistemas de control de compresores

En la siguiente tabla, se muestra una representación de sistemas de control nominales para comparaciones generales. Su representante de Sullair o el distribuidor autorizado pueden proporcionarle una comparación detallada y precisa de los modelos específicos de compresores.

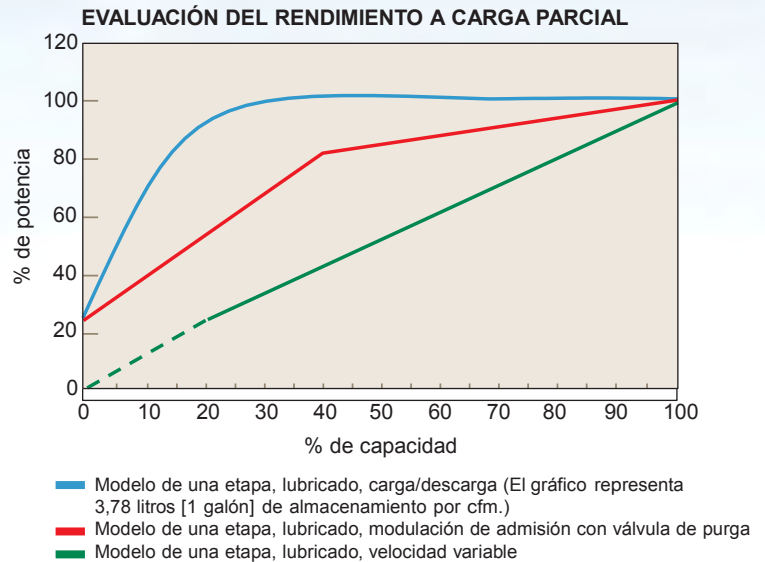

Referencia: Compressed Air and Gas Handbook, 6ª edición, páginas 221-223.

La presión estable del sistema mejora la consistencia del proceso para reducir los productos rechazados

- Disminuye las fugas de aire del sistema
- Disminuye los requisitos de almacenamiento del sistema
- Ofrece un mayor ahorro de energía para aumentar las ganancias

Compresores estándar

Compresores **VSD de Sullair**



El arranque suave es estándar con cantidad ilimitada de arranques y paradas

- Sin necesidad de un arrancador estrella-delta ni de otros arrancadores suaves
- Sin necesidad de controlar la cantidad de arranques en caliente o en frío
- Cantidad ilimitada de arranques y paradas, lo cual ahorra costos de electricidad
- Evita la corriente eléctrica elevada durante los arranques

VSD evita potenciales costes por exceso de demanda

VSD Los compresores **VSD** brindan el factor de potencia más alto sobre todo el rango de frecuencia, y suelen evitarle sanciones por las empresas de energía.

Los compresores de una etapa de Sullair: LS-200S, LS-25S, VCC-200S, VCC-250S, V-200S y V-250S

Supervisor™ Controller de Sullair

- El controlador de microprocesador muestra gráficos ilustrados sencillos de las funciones supervisadas y un teclado fácil de leer
- Lectura constante de la presión y temperatura
- Lectura a pedido de todas las condiciones de funcionamiento y mantenimiento
- Supervisa las funciones clave y las paradas por motivo de seguridad
- Reinicio automático después de un corte de energía
- Control dual que permite la operación automática de arranque/parada
- Adelanto/retraso y control secuencial con múltiples compresores
- Programa de mantenimiento preventivo y servicio
- Horas de marcha „Run”, de carga „Loaded” y de insumos „Consumable Parts”
- Historial de fallos con lecturas de los sensores
- La tecla „Help” (ayuda) ofrece una guía de resolución de problemas

- Capacidad de supervisión remota
- V250S utiliza WS Controller

Refrigeración

- Las unidades enfriadas por aire tienen enfriadores de corriente ascendente para facilitar su instalación y mayor capacidad de recuperación de calor
- Las unidades de enfriadas por agua utilizan intercambiadores de calor con cubierta y tubo

Separación de aire/aceite de etapas múltiples

- Los elementos del separador doble anidado Optimizer™ reducen el arrastre de aceite a menos de 1 ppm, tal como se midió antes del refrigerador posterior
- Un arrastre menor reduce los costes de reposición de aceite
- Los elementos plegados de Optimizer™ reducen la caída inicial de presión para lograr una mayor eficacia y prolongar la vida útil de los elementos.



Filtro de admisión Optimalair™

- Incluye una conexión de admisión de aire remota
- Proporciona la mejor filtración de admisión del sector (0,4 micrones utilizando tecnología de fibra fina)
- Evita el fallo prematuro de componentes clave
- Aumenta la vida útil del separador, del filtro de aceite y del aceite

Filtro de aceite de fibra de vidrio

- El medio filtrante de calidad para aeronáutica asegura mejor filtrado
- Es hasta un 20% más eficaz que los elementos convencionales de papel
- Prolonga la vida útil del compresor

* El modelo V-250S utiliza WS Controller

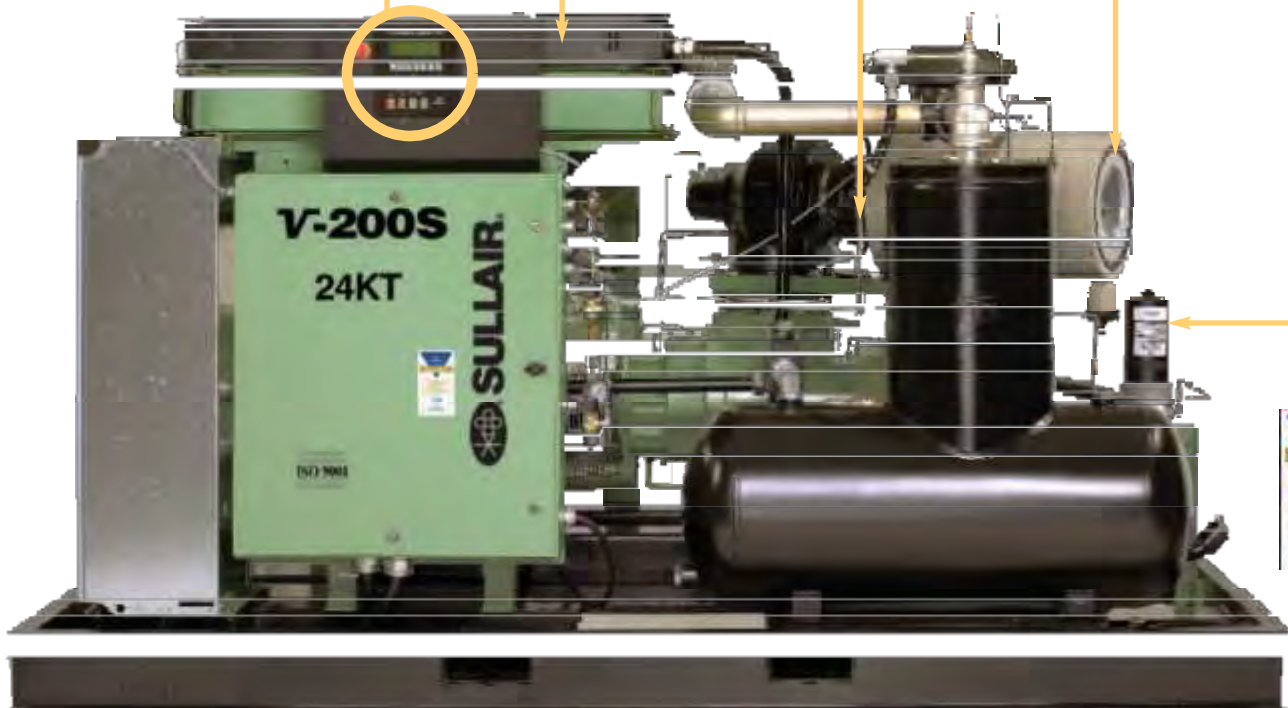

Modelos abiertos y cerrados disponibles.

Diseño superior del paquete

- Sellos "O-ring" SAE son estándar
- Se reduce el número de juntas
- Diseñado para ofrecer servicio continuo
- Postenfriador, separador de humedad y drenaje eléctrico
- Modelos disponibles enfriados por aire o enfriados por agua

Capacidad variable de Sullair

- Opción superior en comparación a sistemas de control de otros compresores
- Menor costo operativo por ciclo de 5 años
- Presión de sistema estable
- Flexibilidad para crecer en el futuro

Unidad de aire y motor montados con bridas*

- Hasta un 5% de ahorro de energía en comparación a transmisión por correa
- Elimina el gasto de mantenimiento asociado con las correas en V
- Diseño de armazón NEMA
- Proporciona una alineación positiva
- Optimiza la vida útil de los rodamientos de la unidad de aire y del motor

*No es estándar en el LS-25S.

Motor de eficacia premium

- Mejor conservación de energía
- **Garantía** de cinco años
- Diseño directo acoplado para una vida útil ampliada de los rodamientos
- Aislamiento con 250 000 horas de vida útil
- Diseño de armazón NEMA

La unidad de aire de capacidad variable de Sullair

- Incluye la unidad de aire de Sullair y la válvula espiral
- Disminuye los costos de operación bajo cargas parciales
- Reduce la carga cíclica en componentes de la unidad

Versátil sistema de control de Sullair

- Adapta el nivel de suministro a la demanda
- Estabiliza la presión del sistema
- Disminuye la necesidad de contar con almacenamiento
- Prolonga la vida útil de la unidad

Depósitos de aceite de los rodamientos

- Garantizan el suministro de aceite durante la puesta en marcha
- Prolonga la vida útil de la unidad



BEARING FLUID RESERVOIRS

Seleccione un lubricante de larga duración...

Sullube® es el relleno estándar de fábrica

- Vida útil de un año u 8 000 horas
- Biodegradable
- Reduce los costes de desecho de lubricante

PristineFG™ es opcional

- Lubricante de grado alimenticio
- El lubricante dura hasta 6 000 horas
- Reducido consumo del lubricante

24KT™ es opcional

- Lubricante de por vida
- Elimina los costes de desecho de aceite

Las mejores garantías del sector

Todos los nuevos compresores de aire estacionarios lubricados (con presiones de descarga de hasta 150 psig) enviados desde las operaciones estadounidenses de Sullair incluyen cobertura completa de la garantía ampliada, lo que confirma el diseño resistente y el compromiso con la satisfacción del cliente de Sullair. Esta garantía completa incluye cobertura de las piezas y la mano de obra:

- 10 años para la unidad de aire
- 5 años para el motor, el VDS, el separador de aire/lubricante, el enfriador de lubricante y el postenfriador



La mayoría de los compresores estándar son aptos.



Un diseño único adecuado para entornos y aplicaciones específicas.

Garantía de calidad del aire Sullair



Dos niveles de calidad del aire

Sullair reconoce que los requisitos de la calidad del aire varían en función de cada aplicación de aire comprimido. Por esta razón, Sullair ofrece sistemas de aire comprimido que alcanzan dos niveles diferenciados de calidad del aire y una garantía para cada uno de ellos.

Sistema de alimentación de aire fijo Sullair

El sistema de alimentación de aire fijo Sullair está formado por un compresor Sullair, un secador Sullair y filtros Sullair. Sullair garantiza que su sistema alcanzará niveles de rendimiento específicos a lo largo de su vida operativa.

Selección del sistema

Elija el nivel de la calidad del aire que mejor se adapte a los requisitos de calidad de aire o al proceso de su planta. Puede tener la certeza de que la calidad del aire del sistema Sullair que especifique permanecerá constante durante la vida útil del equipo. Sullair lo garantiza... y esa promesa vale su precio en oro.

Garantía Sullair de calidad de aire libre de aceite lubricante

El sistema incluye un compresor Sullair, un secador Sullair y filtros Sullair. El aire comprimido de este sistema contiene partículas de un tamaño no superior a 0,01 micrones, entre las que se incluyen el agua líquida del condensado y lubricantes.

El contenido de aerosol de aceite restante máximo es de 0,01 partes por millón por peso (ppm/peso) a 21,1 °C (70 °F), vapor de aceite incluido. El aire de este sistema Sullair cumple la norma ISO más exigente (ISO 8573.1, Clase 2 para vapor de aceite y Clase 1 para partículas) para la calidad del aire.

Garantía Sullair de calidad de aire crítico

El aire comprimido de este sistema Sullair supera la norma ISO (ISO 8573.1, Clase 2 para vapor de aceite y Clase 1 para partículas). El sistema incluye un compresor Sullair, un secador Sullair y filtros Sullair. El aire comprimido inodoro de este sistema contiene partículas de un tamaño no superiores a 0,01 micrones incluida el agua líquida condensada y los lubricantes. El contenido máximo de aerosol de aceite es de 0,01 partes por millón por peso (ppm/peso) a 21,1 °C (70 °F). El contenido de vapor de aceite remanente es inferior a 0,003 ppm/peso.

Para obtener más información sobre la Garantía de calidad del aire de Sullair, póngase en contacto con su distribuidor de Sullair.

El uso previsto de estos sistemas no es la eliminación de monóxido de carbono, isocianato de metilo u otros gases, vapores o humos nocivos, corrosivos o tóxicos. El sistema no proporciona aire respirable.

La calidad del aire es una de las mejores del sector

Menos arrastre de aceite

Mientras otros fabricantes presumen de un arrastre de 5 ppm o más, los compresores de una etapa de Sullair ofrecen una tasa de arrastre de menos de 1 ppm, el más bajo de la industria. La separación multietapa (MSS) de Sullair utiliza un diseño de cárter, lo que permite utilizar separadores de doble nido extragrandes.

Separador de aire/aceite Optimizer™ de Sullair

Un separador de alta eficacia que se pagará por sí solo (durante la vida útil del separador) en lo que se refiere al arrastre reducido de lubricante del compresor y al consumo eléctrico.

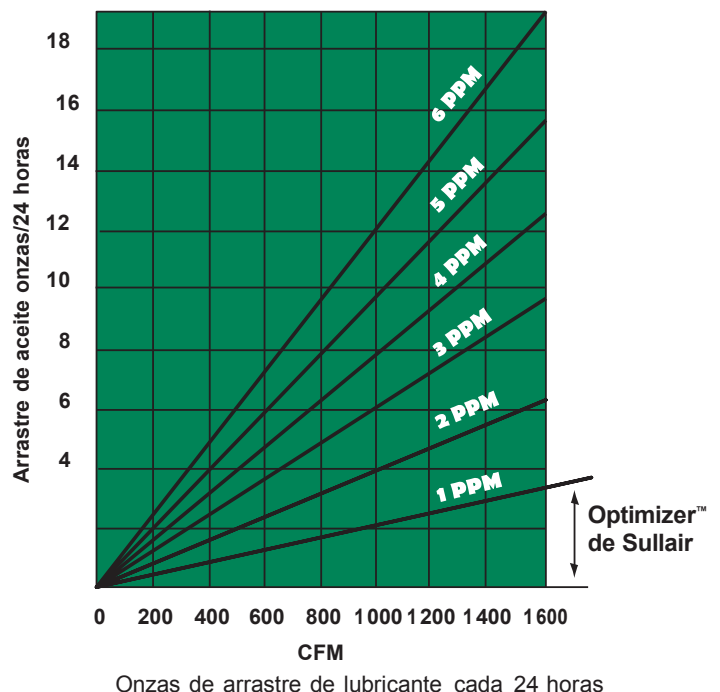

Especificaciones

Rendimiento del motor de 60Hz LS-200S y LS-25S			Variador de velocidad constante Capacidad con carga completa								Dimensiones y pesos							
Modelo	Motor		acfm@ m³/min@ 100 psig (6,8 bares)		acfm@ m³/min@ 125 psig (8,6 bares)		acfm@ m³/min@ 150 psig (10,3 bares)		acfm@ m³/min@ 175 psig (12 bares)		Longitud		Anchura		Altura		Peso	
	CV	kW									pulgadas	mm	pulgadas	mm	pulgadas	mm	lbs	kg
LS-200S-125	125	93	647	18,3	587	16,9	506	14,3	457	12,9	100	2 540	60	1 524	68	1 727	5 250	2 381
LS-200S-150	150	112	752	21,2	683	19,3	631	17,8	570	16,1	100	2 540	60	1 524	68	1 727	5 250	2 381
LS-200S-200*	200	149	980	27,7	897	25,4	768	21,7	720	20,3	120	3 048	72	1 828	68	1 727	7 450	3 379
LS-25S-250	250	186	1 218	34,4	1 075	30,4					154	3 911	78	1 981	86	2 184	10 760	4 880
LS-25S-300	300	224	1 480	41,9	1 330	37,6					154	3 911	78	1 981	86	2 184	10 760	4 880
LS-25S-350	350	261	1 615	45,7	1 460	41,3					154	3 911	78	1 981	86	2 184	11 110	5 039

Rendimiento del motor de 60Hz VCC-200S y VCC-25S			Variador de velocidad constante con capacidad de carga completa de control de capacidad variable								Dimensiones y pesos							
Modelo	Motor		acfm@ m³/min@ 100 psig (6,8 bares)		acfm@ m³/min@ 125 psig (8,6 bares)		acfm@ m³/min@ 150 psig (10,3 bares)		acfm@ m³/min@ 175 psig (12 bares)		Longitud		Anchura		Altura		Peso	
	CV	kW									pulgadas	mm	pulgadas	mm	pulgadas	mm	lbs	kg
VCC-200S-125	125	93	647	18,3	587	16,9	506	14,3	457	12,9	100	2 540	60	1 524	68	1 727	5 250	2 381
VCC-200S-150	150	112	752	21,2	683	19,3	631	17,8	570	16,1	100	2 540	60	1 524	68	1 727	5 570	2 526
VCC-200S-200*	200	149	980	27,7	897	25,4	768	21,7	720	20,3	120	3 048	72	1 828	68	1 727	7 450	3 379
VCC-250S-200*	200	149	1 025	29,0	910	25,7					120	3 048	72	1 828	68	1 727	8 750	3 968
VCC-25S-250	250	186	1 218	34,4	1 075	30,4					154	3 911	78	1 981	86	2 184	10 760	4 880
VCC-25S-300	300	224	1 480	41,9	1 330	37,6					154	3 911	78	1 981	86	2 184	10 760	4 880
VCC-25S-350	350	261	1 615	45,7	1 460	41,3					154	3 911	78	1 981	86	2 184	11 110	5 039

Rendimiento del motor de 60Hz V-200S			Variador de velocidad con capacidad de carga completa de control de capacidad variable								Dimensiones y pesos							
Modelo	Motor		acfm@ m³/min@ 100 psig (6,8 bares)		acfm@ m³/min@ 125 psig (8,6 bares)		acfm@ m³/min@ 150 psig (10,3 bares)		acfm@ m³/min@ 175 psig (12 bares)		Longitud		Anchura		Altura		Peso	
	CV	kW									pulgadas	mm	pulgadas	mm	pulgadas	mm	lbs	kg
V-200S-125	125	93	633	17,9	576	16,3					100	2 540	60	1 524	68	1 727	5 330	2 417
V-200S-150	150	112	757	21,4	696	19,7					100	2 540	60	1 524	68	1 727	5 650	2 562
V-200S-200*	200	149	967	27,3	888	25,1	787	22,2	743	21,0	120	3 048	72	1 828	68	1 727	7 800	3 538

Rendimiento del motor de 60Hz V-250S			Variador de velocidad con capacidad de carga completa de control de capacidad variable								Dimensiones y pesos							
Modelo	Motor		acfm@ m³/min@ 100 psig (6,8 bares)		acfm@ m³/min@ 125 psig (8,6 bares)		acfm@ m³/min@ 150 psig (10,3 bares)		acfm@ m³/min@ 175 psig (12 bares)		Longitud		Anchura		Altura		Peso	
	CV	kW									pulgadas	mm	pulgadas	mm	pulgadas	mm	lbs	kg
V-250S-250	250	186	1 195	33,8	1 085	30,7					154	3 911	78	1 981	86	2 184	10 760	4 880
V-250S-300	300	224	1 400	39,6	1 305	36,9					154	3 911	78	1 981	86	2 184	10 760	4 880
V-250S-350	350	261	1 580	44,7	1 435	40,6					154	3 911	78	1 981	86	2 184	11 110	5 039

Rendimiento del motor de 50Hz LS-200S y LS-25S			Variador de velocidad constante Capacidad con carga completa								Dimensiones y pesos							
Modelo	Motor		m³/min@ acfm@ 6,8 bares 100 psig		m³/min@ acfm@ 8,6 bares 125 psig		m³/min@ acfm@ 10,3 bares 150 psig		m³/min@ acfm@ 12 bares 175 psig		Longitud		Anchura		Altura		Peso	
	kW	CV									mm	pulgadas	mm	pulgadas	mm	pulgadas	kg	lbs
LS-200S-125	93	125	17,4	614	15,9	560	14,6	515	13,1	464	2 540	100	1 524	60	1 727	68	2 381	5 250
LS-200S-150	112	150	21,1	745	19,2	678	17,0	601	15,3	542	2 540	100	1 524	60	1 727	68	2 381	5 250
LS-200S-200*	149	200	25,6	951	25,0	884	22,4	791	20,5	725	3 048	120	1 828	72	1 727	68	3 379	7 450
LS-25S-200	149	200	28,6	1 010	22,9	810	22,5	795			3 911	154	1 981	78	2 184	86	4 880	10 760
LS-25S-250	186	250	34,7	1 225			27,7	980			3 911	154	1 981	78	2 184	86	4 880	10 760
LS-25S-300	224	300	41,1	1 452	37,6	1 330	36,9	1 305			3 911	154	1 981	78	2 184	86	4 880	10 760
LS-25S-350	261	350	44,2	1 563	40,7	1 438					3 911	154	1 981	78	2 184	86	5 039	11 110

Rendimiento del motor de 50Hz VCC-200S y VCC-25S			Variador de velocidad constante con capacidad de carga completa de control de capacidad variable								Dimensiones y pesos							
Modelo	Motor		m³/min@ acfm@ 6,8 bares 100 psig		m³/min@ acfm@ 8,6 bares 125 psig		m³/min@ acfm@ 10,3 bares 150 psig		m³/min@ acfm@ 12 bares 175 psig		Longitud		Anchura		Altura		Peso	
	kW	CV									mm	pulgadas	mm	pulgadas	mm	pulgadas	kg	lbs
VCC-200S-125	93	125	17,4	614	15,9	561	14,6	515	13,1	463	2 540	100	1 524	60	1 727	68	2 381	5 250
VCC-200S-150	112	150	21,1	745	19,2	678	17,0	600	15,3	540	2 540	100	1 524	60	1 727	68	2 526	5 570
VCC-200S-200*	149	200	26,5	951	25,0	884	22,4	791	20,5	725	3 048	120	1 828	72	1 727	68	3 379	7 450
VCC-250S-200*	149	200	28,6	1 010							3 048	120	1 828	72	1 727	68	3 968	8 750

*Un refrigerador remoto se debe utilizar con compresores de 200 CV y 250 CV (149 kW y 186 kW) con 24 KT™.

Capacidad según la norma CAGI/PNEUROP PN2CPTC2 (Anexo C a ISO 1217).

24KT™ disponible para ofertas de 100 y 125 psig (6,8 y 8,6 bares). Los datos están sujetos a cambios sin previo aviso.

Productos neumáticos Sullair

www.sullair.com



Un aspecto fundamental del liderazgo de Sullair es el esfuerzo no sólo por reducir la cantidad de recursos naturales consumidos para crear energía, sino también por minimizar el impacto medioambiental tanto en la fabricación como en el uso de todos nuestros productos. Exploramos constantemente nuevas ideas y buscamos nuevas tecnologías que satisfagan las crecientes necesidades de productos neumáticos de alta calidad, de alta eficiencia energética y respetuosos con el medio ambiente.

SULLAIR.
Always air. Always there.™

© Copyright 2014 Sullair. Todos los derechos reservados.
El color verde es una marca comercial registrada de Sullair.
Las especificaciones están sujetas a cambios sin previo aviso.
LS16ES-XM 1407R



Haga clic en „Me gusta” de Facebook.